

GERRIS 800

Braccio di distribuzione calcestruzzo cingolato

Socio sostenitore



Gerris 800 Doppia motorizzazione Benzina/Elettrica

- Motore a scoppio Honda GX390 - 8,2 kW alimentato a Benzina
- Unità di potenza ausiliaria: monofase 230V/50Hz - 2,2 kW

1128754

Gerris 800 Litio

Elettrico Motore AC 48V alimentato da batteria al Litio 120 Ah

1128786 **NOVITÀ**

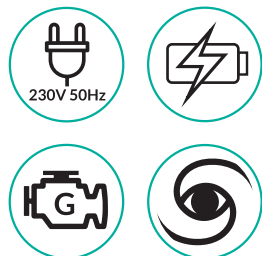

Carro semovente su cingoli allargabili, per una facile mobilità anche sui terreni più accidentati.

Sistema computerizzato per l'autolivellamento degli stabilizzatori. Piedi stabilizzatori diametro 200 mm. Pressione al suolo del singolo piede 4,34 kg/cm².



Due modelli dagli elevati standard tecnologici

Doppia motorizzazione: motore a scoppio benzina e motorizzazione ausiliaria smog free elettrica 230V, che permette di lavorare anche in ambienti chiusi.



Elettrico con batteria Litio da 120 Ah e motore AC 48V. Lavora in qualsiasi ambiente in modo silenzioso, pulito e veloce.

Descrizione

Gerris 800 è un braccio di distribuzione calcestruzzo semovente cingolato, dalle ridotte dimensioni (800x4930 mm) e peso contenuto.

Serve a distribuire calcestruzzi pompati, in qualsiasi posizione compresa nel suo raggio d'azione di circa 8 m e fino ad un'altezza di 11,20 m.

Il braccio di distribuzione necessita di un ridotto spazio per la sua apertura (2,80 m). È quindi in grado di operare anche in locali/ambienti con solai non particolarmente alti.

Radiocomandato, semplice ed intuitivo da manovrare e da posizionare nell'area di lavoro, grazie agli stabilizzatori autolivellanti.

La motorizzazione ausiliaria elettrica o il modello a batterie, consente di operare anche in ambienti chiusi in assenza di gas di scarico e di rumore del motore a scoppio.

Adatto per la posa di malte/calcestruzzi pompati con granulometria massima 25 mm (1"):

- Posa di calcestruzzo su platee di fondazione
- Posa di calcestruzzo su solai
- Posa di calcestruzzi per marciapiedi
- Riempimento di casseforme per opere murarie
- Riempimento di casseforme per la costruzione di piscine
- Riempimento di casseforme per colonne (anche a perdere)
- Riempimento di pareti TERMOISOLANTI in EPS / ARGILLA ESPANSA / FIBRE VEGETALI, a cassero collaborante o armatura diffusa
- Riempimento di pareti prefabbricate in cemento armato
- Riempimento di murature armate portanti
- Getti di riempimento palificazioni di contenimento o per fondazione

Consigliato l'utilizzo combinato con Booster 15 o con Booster 50.

Funzionamento

Movimentazione

Versione a scoppio: a discrezione dell'operatore si può avviare il motore a benzina direttamente dal radiocomando, oppure è possibile connettere la macchina alla rete elettrica monofase 220V tramite un cavo di prolunga.

Versione a batteria: dal radiocomando si accende la macchina ed è pronta a partire. Spingendo due leve nel radiocomando si avviano i cingoli e la macchina comincia a muoversi nella direzione desiderata. Per migliorare la stabilità della macchina durante la marcia su fondi gravosi, si possono allargare i cingoli semplicemente agendo sul radiocomando. In caso di eccessiva inclinazione del carro durante la marcia, la macchina si arresta automaticamente e segnala l'anomalia di utilizzo sul radiocomando. Il carro semovente ha due velocità di marcia: "Lenta" per operazioni di manovra e "Veloce" per lunghi tragitti senza ostacoli.

Stabilizzazione ed autolivellamento

Una volta giunti in prossimità del luogo dove si intende operare, si arresta la marcia e si avvia la discesa degli stabilizzatori, fino a livellamento automatico avvenuto. Al termine del processo i cingoli saranno sollevati da terra.

Apertura

Si inizia con il sollevamento del braccio principale fino ad un'altezza minima di 2,80 m, per poi aprire la parte aerea fino al raggiungimento della posizione di posa desiderata.

Pronto al pompaggio

Si procede con il collegamento delle tubazioni provenienti dalla pompa per calcestruzzo tramite un tubo di gomma DN 100 (4") direttamente al tubo collettore del Gerris 800. Si inizia il pompaggio del calcestruzzo e, movimentando il braccio di distribuzione, si posa dove necessario.

Piccole movimentazioni durante il pompaggio

Gerris 800 effettua piccoli spostamenti senza necessità di richiudere il braccio di distribuzione.

solo 2500 kg
La più leggera della sua categoria

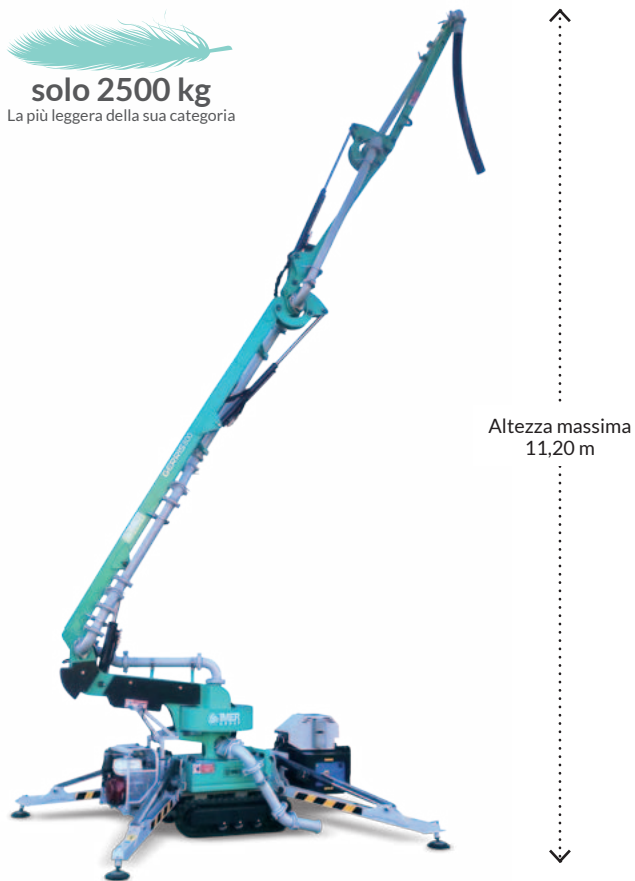

Altezza massima
11,20 m



Distanza massima 7,80 m

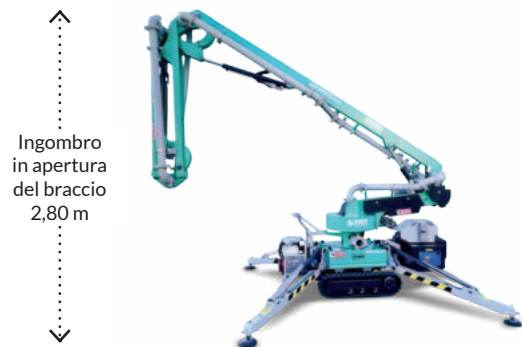

Ingombro
in apertura
del braccio
2,80 m



Radiocomando wireless robusto e resistente alle intemperie. È leggero e semplice da utilizzare, grazie alle molteplici indicazioni e al funzionale display retroilluminato che indica ogni singolo movimento che viene azionato. Batteria ricaricabile intercambiabile con supporto di ricarica a bordo macchina sotto chiave.



Collettore di collegamento tubazioni portamateriale DN 100 (4"), facilmente rimovibile per la movimentazione della macchina.

Equipaggiamento di Serie

- Motore pompa oleodinamica a benzina Honda GX390 - 8,2 kW
- Motore elettrico pompa oleodinamica ausiliaria 230V/50Hz - 2,2 kW
- Pompa oleodinamica manuale d'emergenza
- Radiocomando wireless con display retroilluminato
- Due batterie al Litio per radiocomando e caricabatterie integrato
- Caricabatterie Litio 48V/50A integrato a bordo macchina (versione Litio)
- Caricabatterie di mantenimento 12 V a bordo macchina (versione Benzina)
- Pannello di controllo bordo macchina
- Autodiagnostica, segnalazione anomalie d'utilizzo e contaore elettronico
- Segnalazione acustica di movimento e di condizione anomala
- Motori di trazione a doppia velocità
- Cingoli in gomma, allargabili idraulicamente da 787 - 1050mm
- Stabilizzazione automatica con inclinometro elettronico
- Piedi stabilizzatori Ø 200 mm
- Tubazione DN 100 (4") con raccordi victaulic 4 1/2"
- Tubo terminale in gomma DN 100 (4") L3m con raccordo victaulic 4 1/2"
- Adattatore raccordi 4 1/2" a 4" (per tubazioni Booster 15)

Dati tecnici

		Benzina	Litio
Altezza massima	m	11,2	11,2
Sbraccio massimo	m	7,8	7,8
Profondità di getto	m	5	5
Massima granulometria calcestruzzo	mm	25 (1")	25 (1")
Ingombro macchina stabilizzata	m	2,92 - 3,08	2,92 - 3,08
Massima velocità di trazione	km/h	0 - 2,5	0 - 2,5
Pendenza superabile	°	18	18
Rotazione torretta	°	355	355
Motore endotermico	kW/rpm	8,2/3600	-
Motore elettrico ausiliario	V/kW	230/2,2	-
Batteria per avviamento	V/Ah	12/110 C20	-
Caricabatteria	V/A	12/12	-
Motore elettrico	V/kW	-	48/4 AC b.t.
Batterie Litio	V/Ah	-	48/120
Caricabatterie Litio	V/A	-	48/50
Pressione del cingolo	kg/cmq	0,9	0,9
Carico massimo stabilizzatori	daN	1930	1930
Livello di potenza sonora	dB(A)	104	104
Larghezza di trasporto	m	0,8	0,8
Lunghezza di trasporto	m	4,9	4,9
Altezza di trasporto	m	2	2
Peso della macchina	kg	2500	2550

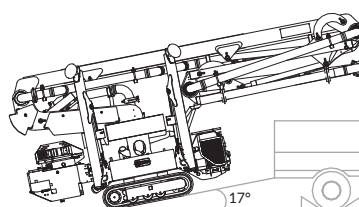
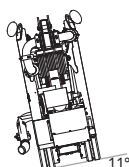
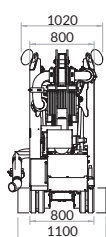
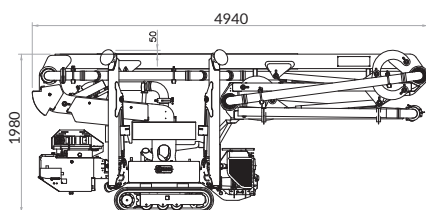

GERRIS 800

Braccio di distribuzione calcestruzzo cingolato

Diagramma di lavoro

- Altezza massima servita 11,20 m
- Profondità massima di getto raggiungibile, compreso tubo di gomma terminale
- Lunghezza massima dello sbraccio 8 m
- Raggio d'azione 355°
- Ingombro stabilizzatori 3,1 x 3,26 m

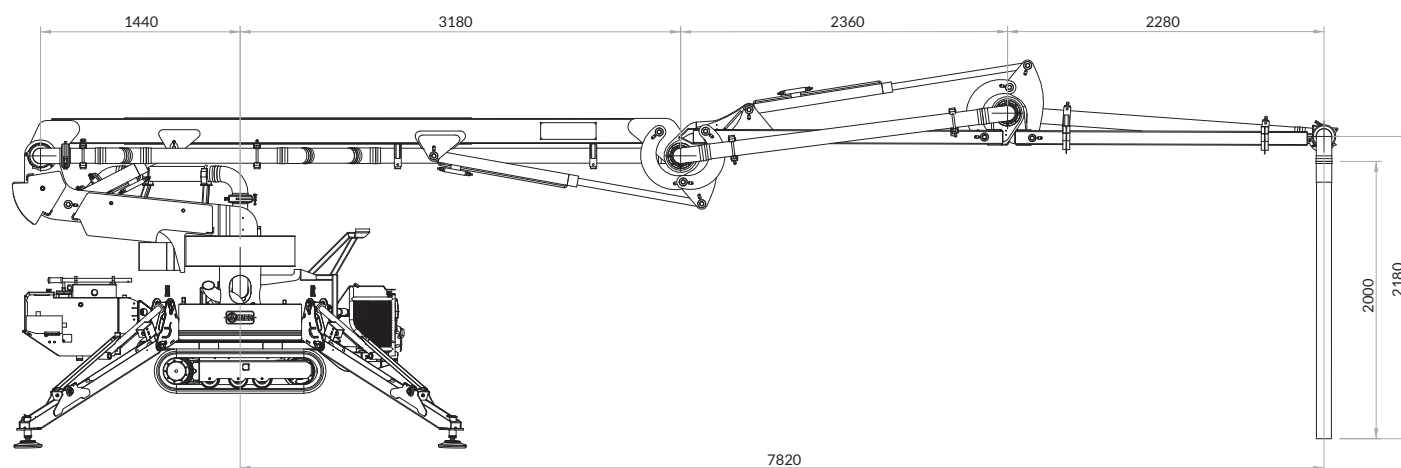
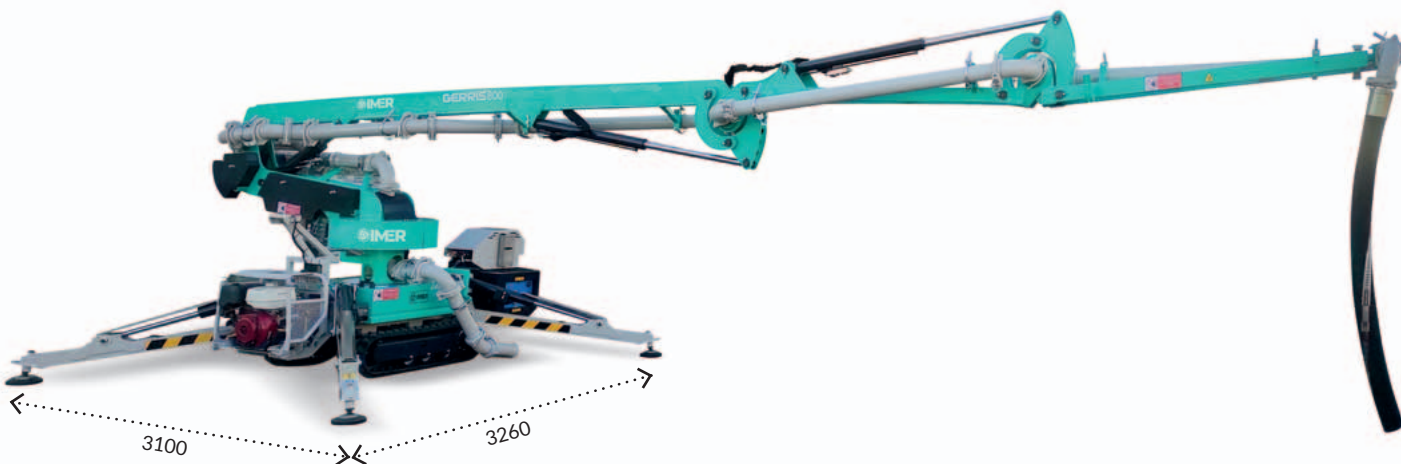
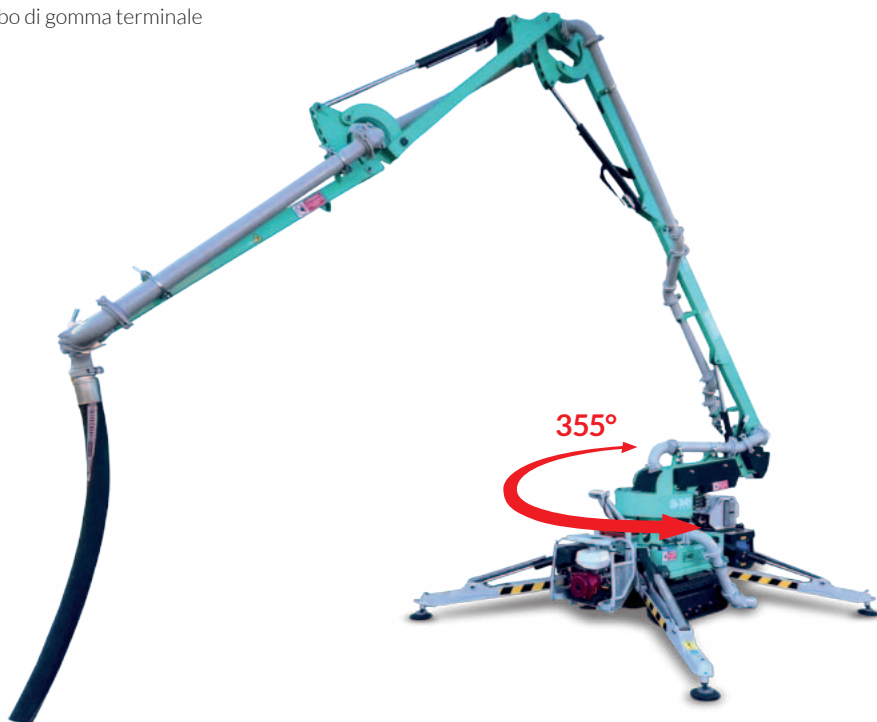
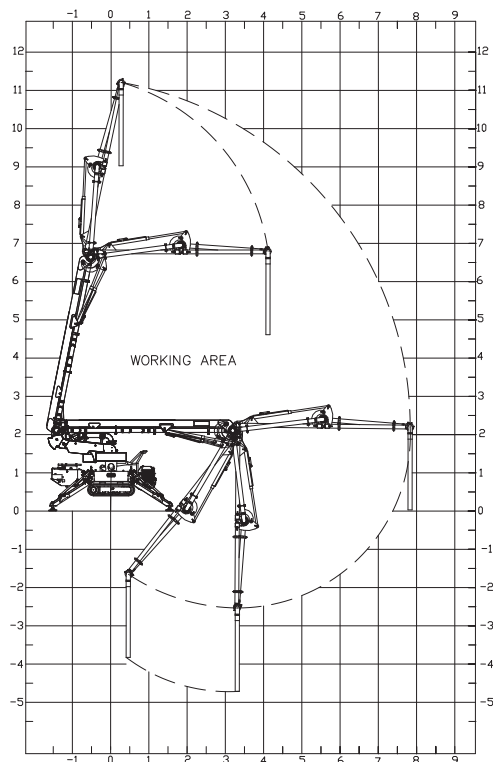

Accessori per allestimenti personalizzati **Gerris 800**



1129183



KIT IMERVIEW per Gerris 800

- Centralina elettronica Gps-Gsm, con antenna integrata
- Sensore di pressione
- Accesso Dashboard Web ed archiviazione Cloud
- 5 anni di traffico dati incluso
- Installazione pre-consegna inclusa
- ➔ Consigliato per il controllo remoto:
- Geofencing con avviso immediato "Macchina fuori perimetro"
- Posizione e tracking spostamenti
- Stato batteria
- Temperatura ambiente lavoro
- Analisi sistema idraulico
- Collegamento diretto ad Imer Service

1129086

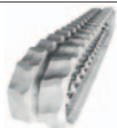

Coppia cingoli in gomma anti traccia

1129184



Adattatore tubi porta materiale da 4" a 4" 1/2

1129069



Piedi stabilizzatori maggiorati (Ø 350 mm)

1107533



Tubo portamateriale 10 m DN 50 (2")
con attacco a camme

1107534



Tubo portamateriale 20 m DN 50 (2")
con attacco a camme

